

ZUSATZBETRIEBSANLEITUNG

MINI COOPER S MIT
JOHN COOPER WORKS GP KIT



SUPPLEMENTARY
OWNER'S HANDBOOK

MANUAL DE
INSTRUCCIONES
ADICIONAL

SUPPLEMENTO AL
LIBRETTO USO E
MANUTENZIONE



© 2006 Bayerische Motoren Werke
Aktiengesellschaft
München, Deutschland
Nachdruck, auch auszugsweise,
nur mit schriftlicher Genehmigung der
BMW AG, München.

Bestell-Nr. 01 49 0 012 348

V/06

Printed in Germany

Gedruckt auf umweltfreundlichem Papier,
chlorfrei gebleicht, wiederverwertbar.

Deutsch 3

English 15

Español 29

Italiano 41

HINWEISE

Zu dieser Betriebsanleitung

Diese Zusatzbetriebsanleitung beinhaltet alle wesentlichen Ausstattungen, Bedienungshinweise und technischen Daten, in denen sich das Sondermodell MINI COOPER S mit John Cooper Works GP Kit vom MINI unterscheidet.

Die Beschreibung von Umfängen, die nicht in dieser Zusatzbetriebsanleitung enthalten sind, entnehmen Sie bitte der Betriebsanleitung zum MINI und MINI Cabrio oder eventuell weiteren beigefügten Betriebsanleitungen.

Aktualität bei Drucklegung

Das hohe Sicherheits- und Qualitätsniveau der MINI Fahrzeuge wird durch eine ständige Weiterentwicklung in der Konstruktion, der Ausstattung und des Zubehörs gewährleistet. In seltenen Fällen können sich daraus Abweichungen zwischen dieser Zusatzbetriebsanleitung und Ihrem Fahrzeug ergeben.

Verwendete Symbole



kennzeichnet Warnhinweise, die Sie unbedingt beachten sollten aus Gründen Ihrer Sicherheit, der Sicherheit anderer und um Ihr Fahrzeug vor Schäden zu bewahren.



kennzeichnet Informationen, die Ihnen ermöglichen, Ihr Fahrzeug optimal zu nutzen.

◀ kennzeichnet das Ende eines Hinweises.

* kennzeichnet Sonder- oder Länderausstattungen und Sonderzubehör sowie bei Drucklegung noch nicht verfügbare Ausstattungen und Funktionen.

HINWEISE

Hinweise zum Fahrzeug

Der MINI Cooper S mit John Cooper Works GP Kit ist ein zweisitziges Kompaktfahrzeug. Er verbindet Leichtbau, z. B. Fahrwerksteile aus Aluminium, mit Fahrdynamik. Bei der Entwicklung des Fahrzeugs standen agile Fahreigenschaften und hohe Fahrstabilität im Mittelpunkt.



Die Anbauteile schränken die Bodenfreiheit stark ein. Darauf achten, dass ausreichend Bodenfreiheit vorhanden ist – z. B. bei Tiefgarageneinfahrten, beim Überfahren von Bordsteinkanten oder im Winterbetrieb – sonst kann es zu Beschädigungen an den Anbauteilen kommen. ◀

ANZEIGEELEMENTE

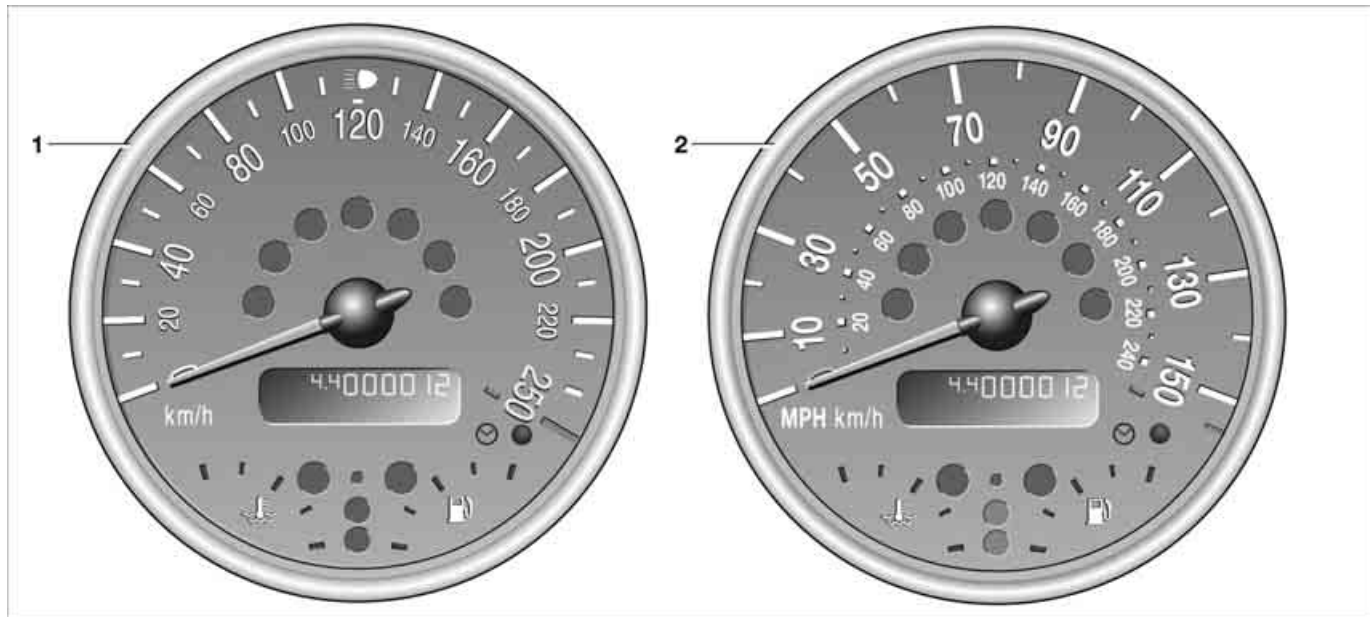

1 Geschwindigkeitsmesser mit Kilometer-
skala
Kontroll- und Warnleuchten, siehe
Betriebsanleitung zum MINI und MINI
Cabrio

2 Geschwindigkeitsmesser mit Meilen-
skala
Kontroll- und Warnleuchten, siehe
Betriebsanleitung zum MINI und MINI
Cabrio

SICHER SITZEN

Sicherheitsgurt

Ihr MINI COOPER S mit John Cooper Works GP Kit ist mit Sicherheitsgurten für Fahrer und Beifahrer ausgestattet.

Beachten Sie die Hinweise zum Umgang mit Sicherheitsgurten in der Betriebsanleitung zum MINI und MINI Cabrio.

SITZE EINSTELLEN

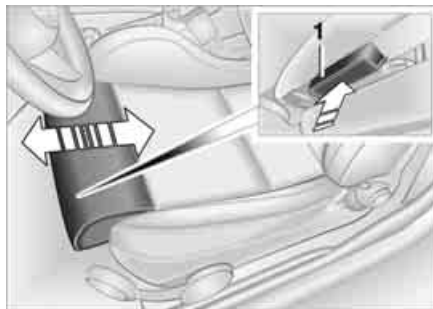

Oberschenkelauflage* am Sportsitz

Sie haben an Ihrem Sitz die Möglichkeit die Oberschenkelauflage einzustellen.

Hebel 1 ziehen und die Oberschenkelauflage in Längsrichtung verschieben.

Weitere Sitzeinstellungen, siehe Betriebsanleitung zum MINI und MINI Cabrio.

LEUCHTWEITENREGULIERUNG



Leuchtwertenregulierung*

Einstellung:

0/1 = 1 Person ohne Gepäck

1/2 = 2 Personen ohne Gepäck

2/2 = 2 Personen mit Gepäck

2/2 = 1 Person, mit hoher Zuladung

KINDER SICHER BEFÖRDERN ABLAGEFÄCHER

Aufgrund nicht vorhandener Rücksitze bitte die folgenden Besonderheiten zum sicheren Befördern von Kindern beachten.

 Auch alle allgemeinen Hinweise zu Kinder sicher befördern in der Betriebsanleitung zum MINI und MINI Cabrio beachten. ◀

Der richtige Platz für Kinder

Prinzipiell eignet sich der Beifahrersitz in Ihrem MINI für die Montage von universellen Kinderrückhaltesystemen aller Altersklassen, die für die jeweilige Altersgruppe genehmigt sind.

 Sollte es einmal notwendig sein, ein Kinderrückhaltesystem auf dem Beifahrersitz zu verwenden, müssen die Beifahrerairbags deaktiviert sein, sonst besteht beim Auslösen der Airbags ein erhebliches Verletzungsrisiko. ◀

Weitere Informationen zur Deaktivierung der Beifahrerairbags siehe Betriebsanleitung zum MINI und MINI Cabrio.

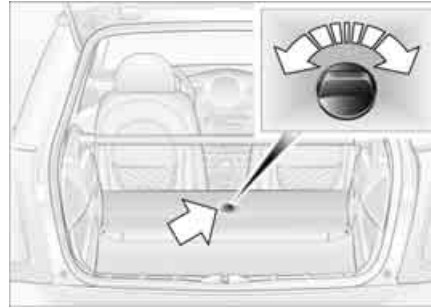

Unter der vorderen Laderaum-Bodenplatte befinden sich zwei zusätzliche Ablagefächer.

Entriegeln

Knopf in waagerechte Stellung drehen, siehe Pfeil.

Verriegeln

Knopf in senkrechte Stellung drehen.



Laderaumboden aufklappen

Laderaum-Bodenplatte anheben und nach vorne schieben, siehe Pfeil.

WARNDREIECK*



Das Warndreieck befindet sich unter der Laderaum-Bodenplatte.

BELADUNG



Auch die Hinweise zum Beladen in der Betriebsanleitung zum MINI und MINI Cabrio beachten, sonst ist die Betriebssicherheit des Fahrzeugs nicht mehr gewährleistet und die Zulassungsvorschrift nicht erfüllt.
Keine Personen im Laderaum befördern. ◀

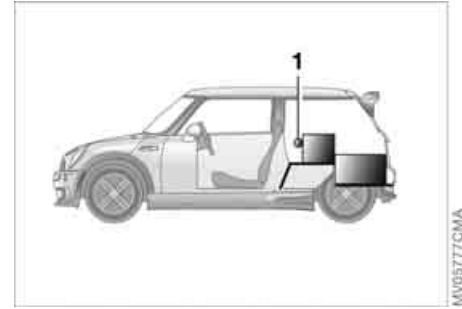

Ladung verstauen

- ▷ Schweres Ladegut möglichst weit vorn, direkt hinter der Ladegutstange 1, und unten unterbringen
- ▷ Nicht über die Ladegutstange stapeln.

KRAFTSTOFFQUALITÄT

 Alle Hinweise zur Kraftstoffqualität und zum Tanken in der Betriebsanleitung zum MINI und MINI Cabrio beachten, sonst kommt es zu dauerhaften Schäden am Motor. ◀

- ▷ Der Motor Ihres Fahrzeugs ist ausgelegt auf:
 - Super Plus, 98 ROZ.
 - Tanken Sie vorzugsweise dieses Benzin, um die Nennwerte für Fahrleistungen und Benzinverbrauch zu erfüllen.
- ▷ Sie können ebenfalls tanken:
 - Superbenzin bleifrei, 95 ROZ.
 - Dieses Benzin finden Sie auch unter den Bezeichnungen DIN EN 228 oder Euro-super.

RADWECHSEL

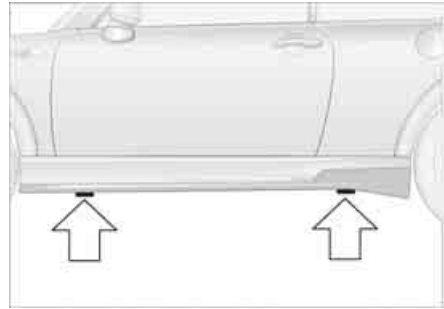

Fahrzeug anheben

Vor Anheben des Fahrzeugs die vorgesehenen Aufnahmen anbringen, um Beschädigungen am Seitenschweller zu vermeiden. Die Aufnahmen sind dem Fahrzeug beigelegt. Diese bitte zum Werkstatttermin mitnehmen.

Radschrauben nachziehen

Anziedrehmoment: 140 Nm

Radschraubensicherung

Beim MINI COOPER S mit John Cooper Works GP Kit gibt es keine Abdeckkappe.

FAHRZEUGPFLEGE

Fahrzeugwäsche

 Den MINI COOPER S mit John Cooper Works GP Kit nicht in automatischen Waschanlagen oder Waschstraßen waschen, sonst wird der Heckspoiler inkl. Heckklappe beschädigt. Dampfstrahler oder Hochdruckreiniger nicht im Bereich der Seriennummer auf dem Dach und der Heckspoileranbindung an der Heckscheibe verwenden, sonst können Beschädigungen entstehen. ◀

Leichtmetallräder

Ihr MINI ist mit gewichtsreduzierten Leichtmetallrädern ausgerüstet. Diese mit MINI Felgenreiniger-Gel pflegen. Zum ganzheitlichen Entfernen von Bremsstaub erhalten Sie bei Ihrem MINI Service eine spezielle Reinigungsbürste mit verschiedenen Aufsätzen.

MOTORDATEN

MINI COOPER S mit John Cooper Works GP Kit		
Hubraum Zylinderzahl	cm ³	1598 4
Größte Leistung bei Drehzahl	kW/PS 1/min	160/218 7100
Größtes Drehmoment bei Drehzahl	Nm 1/min	250 4600

FAHRLEISTUNGEN

		MINI COOPER S mit John Cooper Works GP Kit
Höchstgeschwindigkeit	km/h	240
Beschleunigungswerte von: 0 bis 100 km/h	s	6,5

GEWICHTE

		MINI COOPER S mit John Cooper Works GP Kit
Leergewicht fahrfertig, mit 75 kg Beladung, zu 90 % betankt, ohne Sonderausstattung mit Schaltgetriebe	kg	1195
Zulässiges Gesamtgewicht mit Schaltgetriebe	kg	1400
Zuladung	kg	280
Zulässige Achslast vorn	kg	890
Zulässige Achslast hinten	kg	730
Zulässige Dachlast, mit speziellem MINI Dachträger	kg	75
Laderaumvolumen nach VDA	l	670

ABMESSUNGEN

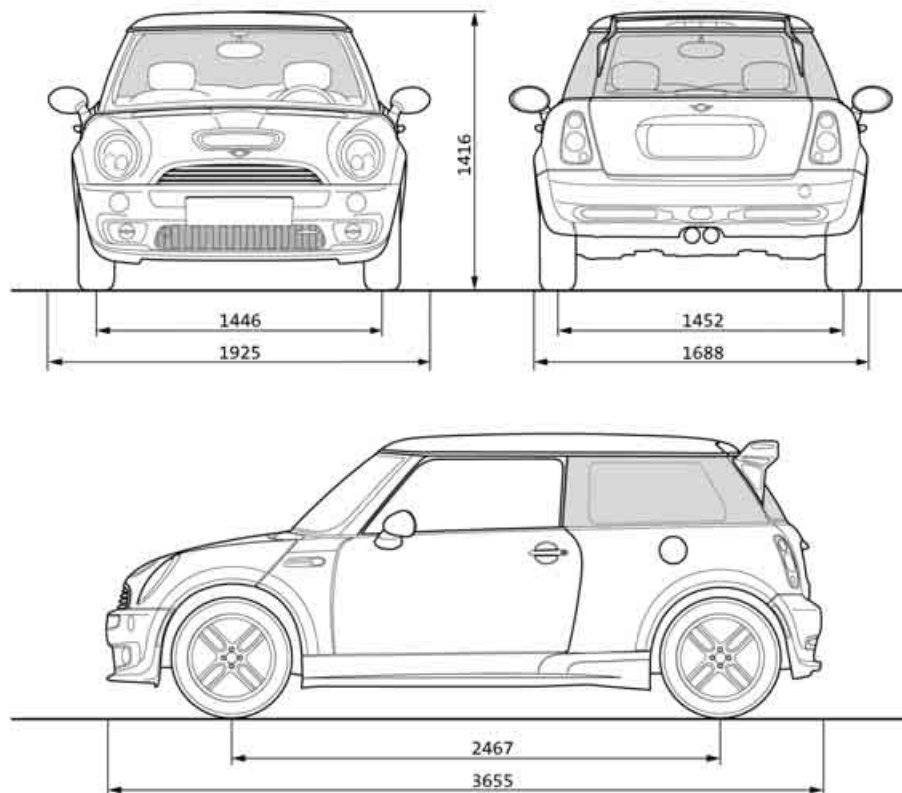

Alle Maßangaben in Millimeter. Kleinster Wendekreis \varnothing 10,66 m.

MINI0877PCMA

NOTES

About this Owner's Handbook

This Supplementary Owner's Handbook features all the important equipment, instructions and technical data in which your special-series MINI COOPER S with John Cooper Works GP Kit differs from the MINI.

For descriptions of equipment not contained in this Supplementary Owner's Handbook please refer to the Owner's Handbook for the MINI and MINI Convertible or any additional brochures provided as onboard literature.

Status at time of printing

The high safety and quality standards of MINI vehicles are maintained by unceasing development work on designs, equipment and accessories. In rare instances, your car may therefore differ from the information supplied in this Supplementary Owner's Handbook.

Symbols used

 Indicates precautions that must be followed precisely in order to avoid the possibility of personal injury and serious damage to the vehicle.

 Indicates information that will assist you in gaining the optimum benefit from your vehicle and enable you to care more effectively for your vehicle.

◀ Marks the end of a specific item of information.

* Identifies optional extras or specific national-market items of equipment, as well as equipment and functions not yet available at the time of printing.

NOTES

Notes on the vehicle

The MINI Cooper S with John Cooper Works GP Kit is a two-seated compact car. It combines lightweight construction, e.g. aluminium chassis components, with driving dynamism. Vehicle design centred on agile handling characteristics and high driving stability.



The ground effects result in considerably limited ground clearance. Ensure sufficient ground clearance – e.g. when driving in multistorey car parks, across kerbs or in winter – otherwise the ground effects may be damaged. ◀

INSTRUMENTS AND INDICATORS

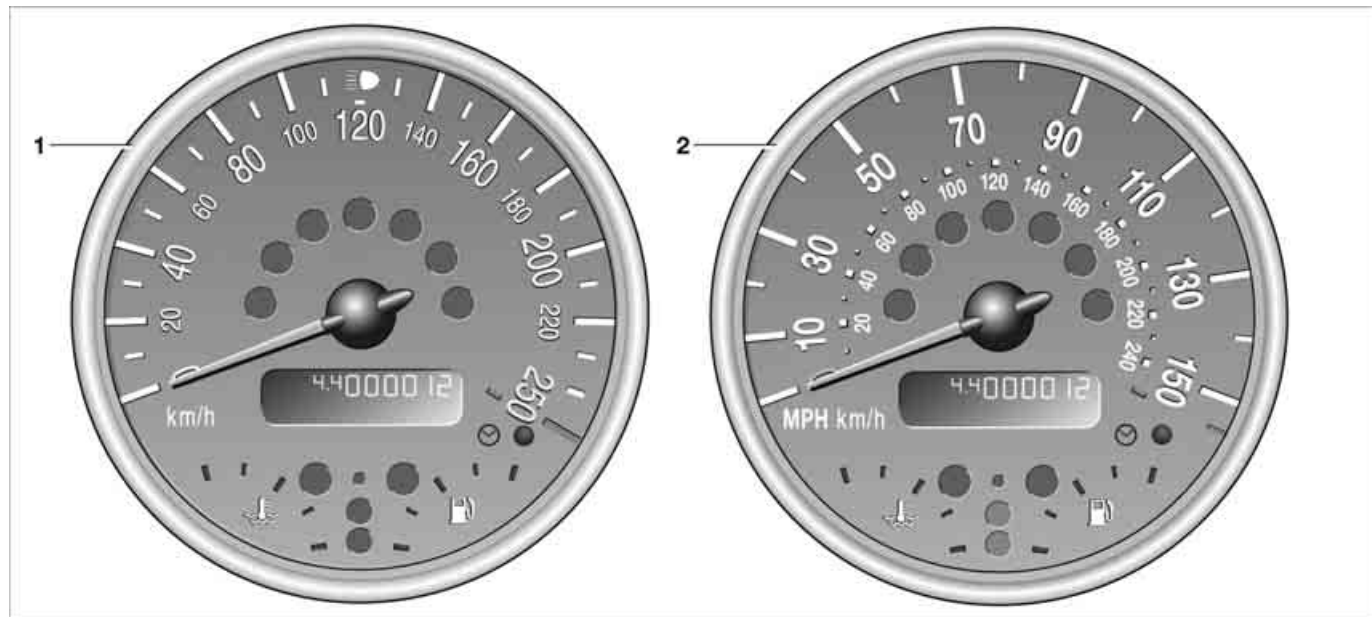

1 Speedometer with scale in km/h
Indicator and warning lights, see
Owner's Handbook for the MINI and
MINI Convertible

2 Speedometer with scale in mph
Indicator and warning lights, see
Owner's Handbook for the MINI and
MINI Convertible

SAFE SEATED POSITION

Seat belt

Your MINI COOPER S with John Cooper Works GP Kit is equipped with seat belts for the driver and passenger.

Observe the instructions on using seat belts in the Owner's Handbook for the MINI and MINI Convertible.

SEATS, ADJUSTING

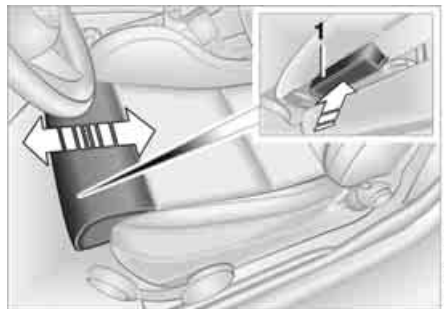

Thigh support* on the sport seat

On this seat you can adjust the thigh support.

Pull arrow 1 and move the thigh support in longitudinal direction.

Other seat adjustments, see Owner's Handbook for the MINI and MINI Convertible.

HEADLIGHT BEAM THROW ADJUSTMENT



Headlight beam throw adjustment*

Settings:

0/1 = 1 person without luggage

1/2 = 2 persons without luggage

2/2 = 2 persons with luggage

2/2 = 1 person with heavy load

CHILD SAFETY

As the car is not fitted with rear seats, please note the following specifics on how to transport children safely.

 In addition, observe the general instructions on child safety in the Owner's Handbook for the MINI and MINI Convertible. ◀

The proper location for children

In general, the passenger's seat is suitable for the installation of universal child restraint systems for all age groups, provided these have been approved for the age group in question.

 Should it become necessary to use a child restraint system on the passenger's seat, the passenger airbags must be deactivated; otherwise there is a serious risk of injury if the airbags are triggered off. ◀

Additional information on deactivating the passenger airbags, see Owner's Handbook for the MINI and MINI Convertible.

US models

The passenger seat in your car conforms to the recommendations of norm SAE J1819 for securing child restraint systems in motor vehicles.

Child restraint systems with tether strap*

Child restraint systems with an upper retaining strap are tethered to the cargo bar.

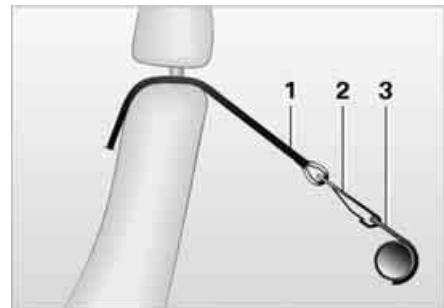

- 1 Upper retaining strap
- 2 Hook
- 3 Anchor at cargo bar

Installing the tether strap

1. Push the head restraint upwards
2. Guide upper retaining strap 1 between the head restraint posts
3. Clip hook 2 of the retaining strap onto anchor 3
4. Push the head restraint into its lowermost position
5. Pull the retaining strap taut.

MV05628CMA

STORAGE COMPARTMENTS



Two additional storage compartments are underneath the luggage-compartment floor panel, right behind the seats.

Unlocking

Turn knob to horizontal position, see arrow.

Locking

Turn knob to vertical position.



Opening luggage-compartment floor space

Lift the luggage-compartment floor panel and push it forwards, see arrow.

WARNING TRIANGLE*



The warning triangle is underneath the luggage-compartment floor panel.

LOADS

! Observe the instructions on loading the vehicle in the Owner's Handbook for the MINI and MINI Convertible, otherwise the car's operating safety may be at risk and the construction and use regulations may be violated. Do not carry any passengers in the luggage compartment. ◀

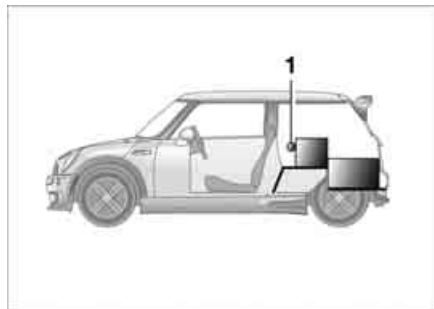

Loading

- ▷ Place heavy loads as far forward as possible, directly behind the cargo bar 1, and as low as possible
- ▷ Do not stack loads higher than the cargo bar.

FUEL GRADE

! Observe all instructions on fuel specifications and refuelling in the Owner's Handbook for the MINI and MINI Convertible, otherwise the engine will suffer permanent damage. ◀

- ▷ The engine of your car is designed to run on:
Super Plus, 98 RON.
Fill up with fuel of this grade whenever possible, so that the nominal performance and fuel consumption values are achieved.
 - ▷ You can also run the engine on:
Premium-grade unleaded fuel, 95 RON.
Fuel of this grade is also sold under the designations DIN EN 228 or Euro-Super.
- US models:
- ▷ Super Premium Gasoline/AKI 91.
This gasoline is highly recommended. However, you may also use gasoline with less AKI. The minimum AKI Rating is 89.
If you use gasoline with this minimum AKI Rating, the engine may produce knocking sounds when starting at high outside temperatures. This has no effect on the engine life.

WHEEL-CHANGING

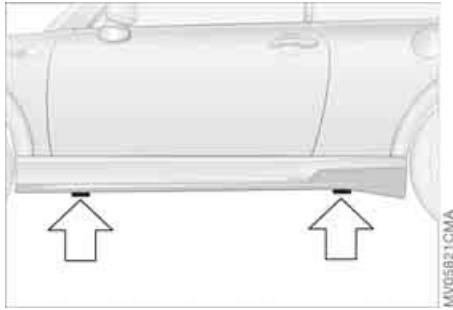

Jacking up the vehicle

Before jacking up the vehicle fit the corresponding supports, to avoid damage to the side sill.

The supports are delivered with the vehicle. Please bring them along to any workshop appointment.

Tightening the wheel studs

Tightening torque: 140 Nm or 103 lb ft

Lockable wheel studs

On the MINI COOPER S with John Cooper Works GP Kit, the wheel studs do not come with cover caps.

CARE OF THE VEHICLE

Car wash

 Do not put the MINI COOPER S with John Cooper Works GP Kit through any automatic car wash, otherwise the rear spoiler and tailgate will be damaged. Do not use a steam jet or high-pressure washer to clean the roof area carrying the serial number or the rear spoiler connection to the rear window, otherwise damage could occur. ◀

Alloy wheels

Your MINI is fitted with low-weight alloy wheels. Treat these with MINI wheel cleaning gel. For comprehensive removal of brake dust, your MINI Service offers a special cleaning brush with various tops.

ENGINE DATA

		MINI COOPER S with John Cooper Works GP Kit
Displacement	cu in / cm ³	97.5 / 1598
Number of cylinders		4
Max. power output at engine speed	hp / kW rpm / 1/min	218 / 160 7100
Max. torque at engine speed	lb ft / Nm rpm / 1/min	184 / 250 4600

PERFORMANCE

		MINI COOPER S with John Cooper Works GP Kit
Maximum speed	mph / km/h	150 / 240
Acceleration from: 0 to 62 mph / 0 to 100 km/h	s	6.5

WEIGHTS

		MINI COOPER S with John Cooper Works GP Kit
Kerb weight, ready for road, with all optional extras and manual gearbox	lbs / kg	2634 / 1195
Permissible gross weight with manual gearbox	lbs / kg	3086 / 1400
Load	lbs / kg	617 / 280
Front axle load limit	lbs / kg	1962 / 890
Rear axle load limit	lbs / kg	1609 / 730
Permissible roof load, with special MINI roof rack	lbs / kg	165 / 75
Luggage compartment capacity	cu ft / liters	23.7 / 670

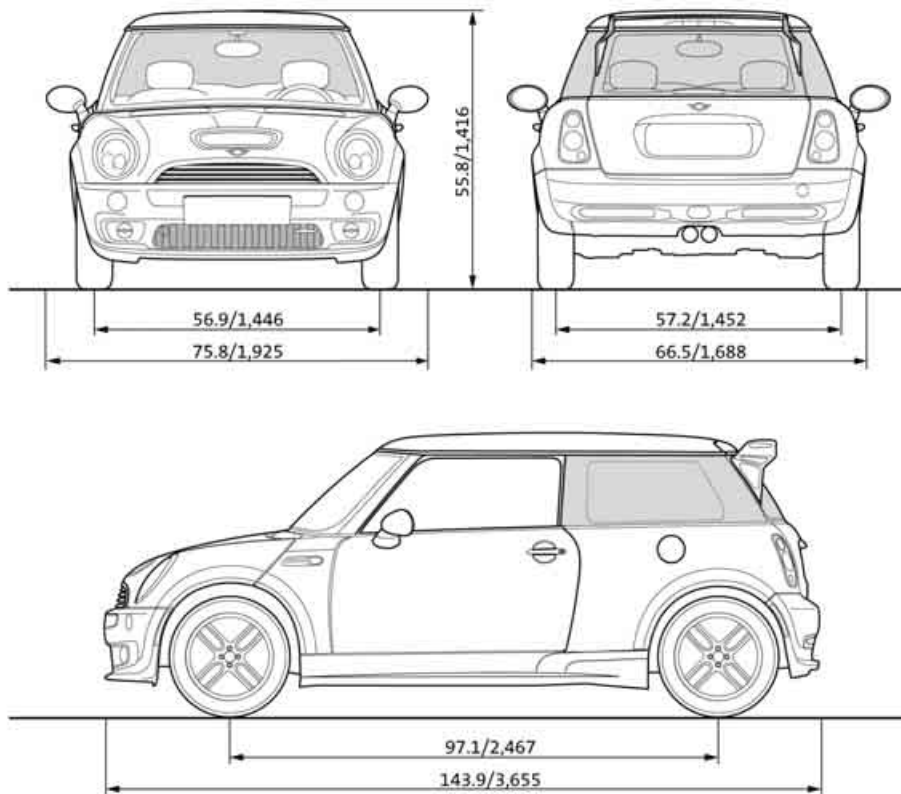

DIMENSIONS



All dimensions in inches / millimetres. Smallest turning circle dia. 35 ft / 10.66 m.

MY06BETCMA

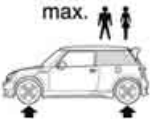
TIRE INFLATION PRESSURE FOR US MODELS

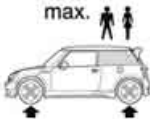
Model	Tyre size	Pressures specified in psi / kPa					
	All pressure specifications in the table are indicated in psi / kilopascal with cold tires. Cold = ambient temperature						
	Speed			up to 100 mph / 160 km/h		above 100 mph / 160 km/h	
MINI COOPER S with John Cooper Works GP Kit	175/60 R 16 82 H M+S RSC 195/55 R 16 87 H M+S RSC 205/45 R 17 84 V M+S RSC 205/40 R 18 82 W RSC	38 / 260	38 / 260	38 / 260	38 / 260	44 / 300	44 / 300

NOTAS

Observaciones relativas al Manual de instrucciones

Este Manual de instrucciones adicional contiene todos los equipamientos, instrucciones de manejo y datos técnicos esenciales, en los que se diferencia el modelo especial MINI COOPER S con John Cooper Works GP Kit del MINI.

Consulte la descripción de extensiones no incluidas en este Manual de instrucciones adicional en el Manual de instrucciones del MINI y MINI Cabrio o eventualmente en otros manuales de instrucciones adjuntos.

Actualidad a la fecha de impresión

Los altos niveles de seguridad y calidad de los vehículos MINI se garantizan por un continuo perfeccionamiento de su diseño, dotación y accesorios. En algunos raros casos pueden surgir diferencias entre lo expuesto en este Manual de instrucciones adicional y su vehículo.

Símbolos empleados



identifica avisos que conviene observar en todo caso para su seguridad, la seguridad de terceros y para proteger a su vehículo de posibles daños.



identifica información que contribuye a que pueda utilizar su vehículo de forma óptima.

◀ identifica el final de una indicación.

* identifica equipamientos especiales o específicos para países y accesorios especiales, así como los equipamientos y funciones todavía no disponibles en el momento de la impresión.

NOTAS

Indicaciones al vehículo

El MINI Cooper S con John Cooper Works GP Kit es un vehículo compacto con dos plazas. Une una estructura ligera, p.ej. piezas del tren de rodaje de aluminio, con una dinámica de marcha. Al desarrollar el vehículo fueron cualidades de marcha ágiles y una alta estabilidad de marcha centro de interés.



Las piezas adosadas limitan considerablemente la altura libre sobre el suelo. Preste atención a que haya siempre una suficiente altura libre sobre el suelo, p.ej. en entradas de garajes subterráneos, al circular sobre bordillos o en servicio en invierno, en caso contrario, se pueden producir daños en las piezas adosadas. ◀

ELEMENTOS INDICADORES

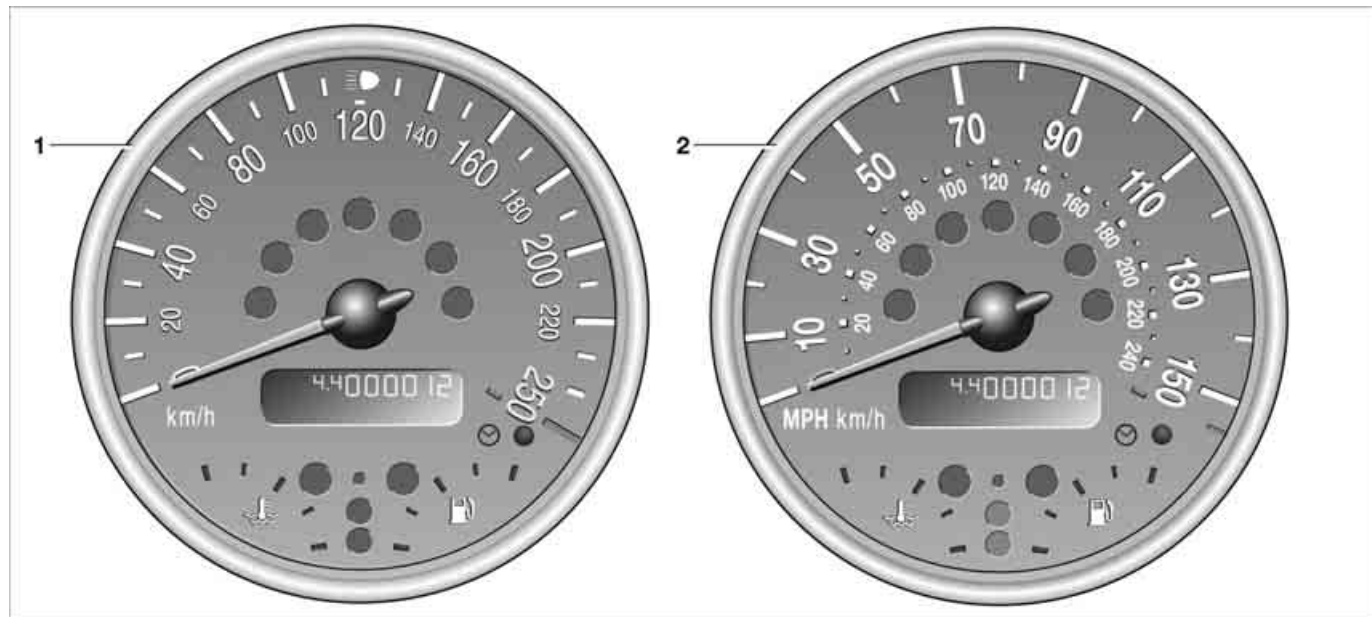

1 Velocímetro con escala kilométrica
Testigos y avisos luminosos, ver Manual de instrucciones del MINI y MINI Cabrio

2 Velocímetro con escala en millas
Testigos y avisos luminosos, ver Manual de instrucciones del MINI y MINI Cabrio

POSICIÓN SEGURA DE ASIENTO

Cinturón de seguridad

Su MINI COOPER S con John Cooper Works GP Kit está dispuesto con cinturones de seguridad para el conductor y el acompañante.

Tenga en cuenta las indicaciones respecto a la utilización de los cinturones de seguridad en el Manual de instrucciones del MINI y MINI Cabrio.

AJUSTAR ASIENTOS

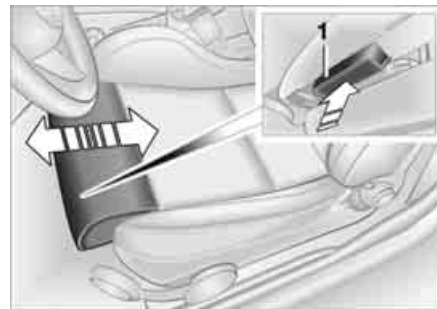

Apoyo para los muslos* en el asiento deportivo

Puede ajustar en su asiento el apoyo para los muslos.

Tirar de la palanca 1 y desplazar el apoyo para los muslos en dirección longitudinal.

Ajustes del asiento adicionales, ver Manual de instrucciones del MINI y MINI Cabrio.

REGULACIÓN DEL ALCANCE LUMINOSO



Regulación del alcance luminoso*

Ajuste:

0/1 = 1 persona sin equipaje

1/2 = 2 personas sin equipaje

2/2 = 2 personas con equipaje

2/2 = 1 persona, con carga elevada

VIAJE SEGURO DE NIÑOS

A causa de que no existan asientos traseros, tenga por favor en cuenta las siguientes particularidades para el transporte seguro de los niños.

 También tenga en cuenta todas las notas generales respecto al Transporte seguro de los niños en el Manual de instrucciones del MINI y MINI Cabrio. ◀

El lugar correcto para los niños

El asiento del acompañante en su MINI está en principio apropiado para el montaje de sistemas de retención universales para niños de todas las edades, que estén homologados para el correspondiente grupo de edades.

 Si alguna vez fuera necesario utilizar un sistema de retención para niños en el asiento del acompañante se deberán desactivar los airbags en el lado del acompañante pues, de lo contrario, existe un riesgo de lesiones considerable al activarse el airbag. ◀

Informaciones adicionales respecto a la desactivación de los airbags del acompañante, ver Manual de instrucciones del MINI y MINI Cabrio.

COMPARTIMIENTOS PORTAOBJETOS



Debajo de la tapa delantera del piso del compartimiento de carga se encuentran dos compartimientos portaobjetos adicionales.

Desbloquear

Girar el botón a una posición horizontal, ver flecha.

Bloquear

Girar el botón a una posición vertical.



Rebatir el piso del compartimento de carga

Levantar el piso del compartimento de carga y desplazarlo hacia adelante, ver flecha.

TRIÁNGULO EMERGENCIA*



El triángulo de emergencia se encuentra debajo del piso del compartimento de carga.

MANIOBRAS DE CARGA

 También tenga en cuenta las indicaciones para cargar en el Manual de instrucciones del MINI y MINI Cabrio, en caso contrario ya no se garantiza la seguridad de funcionamiento, incumpléndose el reglamento de homologación. No transportar personas en el compartimiento de carga. ◀

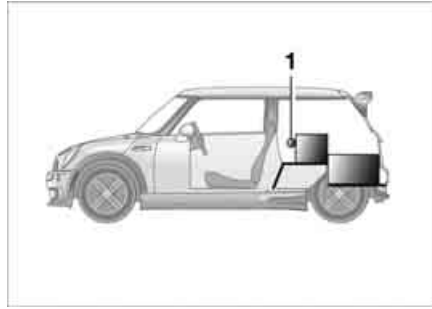

Colocación de la carga

- ▷ Hay que colocar el equipaje pesado lo más adelante posible, directamente detrás de la barra del equipaje 1 y en la posición más baja posible
- ▷ No apilar por encima de la barra del equipaje.

CALIDAD DEL COMBUSTIBLE

 Tenga en cuenta todas las indicaciones respecto a la calidad del combustible y para el repostaje en el Manual de instrucciones del MINI y MINI Cabrio, en caso contrario se producen daños irreversibles en el motor. ◀

- ▷ El motor de su vehículo está diseñado para:
Super Plus, 98 octanos Research.
Reposte Vd. preferentemente este tipo de gasolina, para cumplir con los valores nominales de prestaciones y consumo de gasolina.
- ▷ También puede repostar:
Gasolina Súper sin plomo, 95 octanos Research.
A esta gasolina, se la designa también con DIN EN 228 ó Eurosuper.

CAMBIO DE RUEDAS

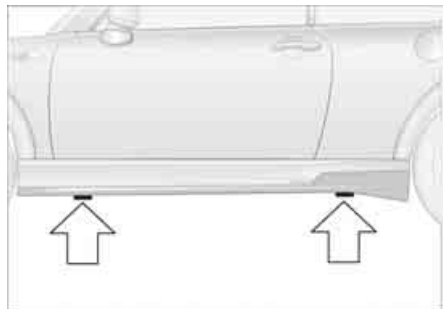

Elevar el vehículo

Antes de elevar el vehículo montar los alojamientos previstos, para evitar daños en el umbral lateral.

Los alojamientos van adjuntos al vehículo. Llévalos por favor a la próxima visita al taller.

Reapretar los tornillos de rueda

Par de apriete: 140 Nm

Protección antirrobo para tornillos de rueda

En el MINI COOPER S con John Cooper Works GP Kit no hay una tapa.

CUIDADOS DEL COCHE

Lavado del vehículo

 No lavar el MINI COOPER S con John Cooper Works GP Kit en lavados de coche automáticos o en túneles de lavado, en caso contrario se dañan el spoiler trasero incl. portón trasero.

No utilizar limpiadoras de vapor o limpiadores a alta presión en la zona del número de serie en el techo del alojamiento del spoiler trasero de la luneta trasera, en caso contrario se producen daños. ◀

Llantas de aleación ligera

Su MINI está equipado con llantas de aleación ligera de poco peso. Cuidar estas con el gel limpia llantas MINI. Para retirar por completo el polvo de frenado obtendrá en su Servicio Posventa MINI un cepillo de limpieza especial con diferentes elementos.

DATOS DEL MOTOR

		MINI COOPER S con John Cooper Works GP Kit
Cilindrada	cm ³	1.598
Número de cilindros		4
Potencia máxima a un régimen de	kW/CV r.p.m.	160/218 7.100
Par máximo a un régimen de	Nm r.p.m.	250 4.600

PRESTACIONES

		MINI COOPER S con John Cooper Works GP Kit
Velocidad máxima	km/h	240
Valores de aceleración desde: 0 hasta 100 km/h	s	6,5

PESOS

		MINI COOPER S con John Cooper Works GP Kit
Peso en vacío, en orden de marcha, con 75 kg de carga, depósito de combustible lleno al 90%, sin equipos opcionales con cambio manual	kg	1.195
Peso total admisible con cambio manual	kg	1.400
Carga útil	kg	280
Peso admisible eje delantero	kg	890
Peso admisible eje trasero	kg	730
Carga admisible sobre el techo, con baca especial MINI	kg	75
Capacidad del compartimiento de carga según VDA	l	670

DIMENSIONES

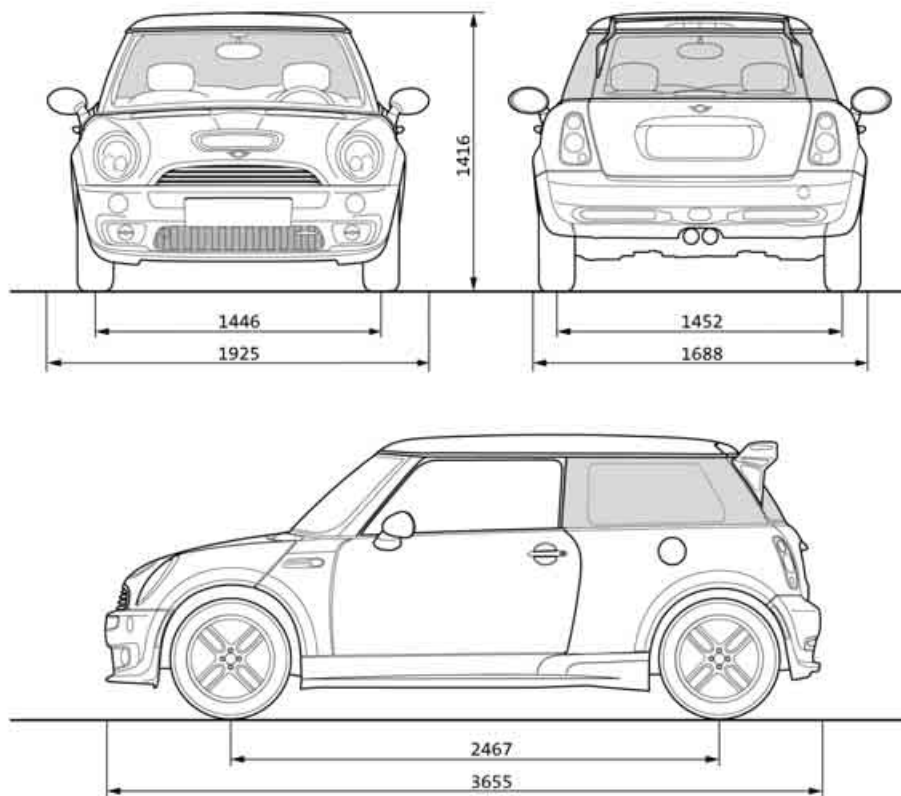

Todos los datos de dimensiones en milímetros. Círculo de giro mínimo \varnothing 10,66 m.

AVVERTENZE

Relative a questo libretto Uso e manutenzione

Il presente supplemento al libretto Uso e manutenzione della vettura contempla tutti gli equipaggiamenti essenziali, le avvertenze sull'uso e i dati tecnici, dai quali il modello speciale MINI COOPER S con il kit GP John Cooper Works differisce dalla MINI. Per le descrizioni di voci non contemplate nel presente supplemento al libretto Uso e manutenzione della vettura consultare il libretto Uso e manutenzione della vettura della MINI e MINI Cabrio o eventualmente altri libretto Uso e manutenzione allegati.

Aggiornamento all'atto della stampa

L'alto livello di sicurezza e di qualità delle vetture MINI è garantito da un continuo perfezionamento del progetto, degli equipaggiamenti e degli accessori. In rarissimi casi possono quindi risultare eventuali differenze fra il presente supplemento al libretto Uso e manutenzione e la Sua vettura.

Simboli utilizzati



si riferisce agli avvertimenti di pericolo che Le consigliamo assolutamente di osservare per la Sua sicurezza personale, per la sicurezza degli altri e per evitare danni alla vettura.



si riferisce ad informazioni che Le consentono di utilizzare in modo ottimale la vettura.

◀ si riferisce alla fine di un'avvertenza.

* si riferisce ad equipaggiamenti opzionali o in dotazione in determinati Paesi e ad accessori, nonché equipaggiamenti e funzioni non ancora disponibili all'atto della stampa.

AVVERTENZE

Avvertenze sulla vettura

La MINI COOPER S con il kit GP John Cooper Works è una vettura compatta a due posti secchi. Essa coniuga lega leggera, ad es. parti del telaio in alluminio, con la dinamica di marcia. Al centro della progettazione della vettura erano caratteristiche di agilità di marcia ed elevata stabilità di marcia.



Le parti applicate limitano fortemente la distanza dal suolo. Assicurarsi di avere una sufficiente distanza dal suolo – ad es. nelle entrate ai parcheggi sotterranei, nel passare sopra i bordi di marciapiedi o in inverno – altrimenti potrebbero rimanere danneggiate le parti applicate. ◀

STRUMENTI INDICATORI

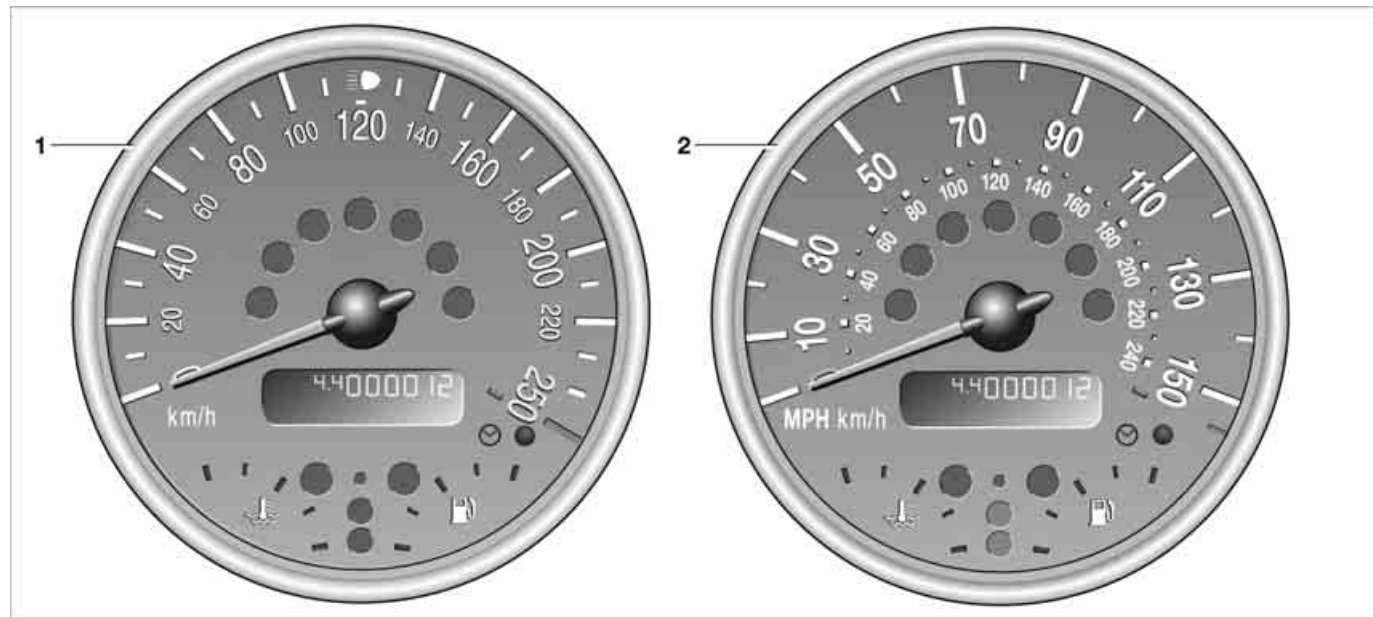

1 Tachimetro con scala chilometri
Spie di controllo e di avvertimento, vedi
libretto Uso e manutenzione della MINI e
MINI Cabrio

2 Tachimetro con scala miglia
Spie di controllo e di avvertimento, vedi
libretto Uso e manutenzione della MINI e
MINI Cabrio

PER SEDERE SICURI

Cintura di sicurezza

La Sua MINI COOPER S con il kit GP John Cooper Works è dotata con cinture di sicurezza per guidatore e passeggero anteriore. Rispettare le avvertenze riportate sul libretto Uso e manutenzione della MINI e MINI Cabrio su come maneggiare le cinture di sicurezza.

REGOLAZIONE DEI SEDILI

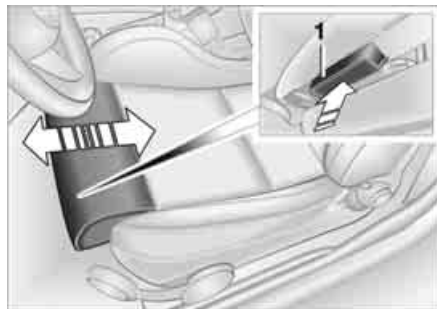

Appoggio gambe* del sedile sportivo

Esiste la possibilità di regolare l'appoggio gambe del Suo sedile.

Tirare la leva 1 e spostare l'appoggio gambe in senso longitudinale.

Per altre regolazioni del sedile, vedi libretto Uso e manutenzione della MINI e MINI Cabrio.

REGOLAZIONE FARI



Regolazione fari*

Regolazione:

0/1 = 1 persona senza bagaglio

1/2 = 2 persone senza bagaglio

2/2 = 2 persone con bagaglio

2/2 = 1 persona, con vano bagaglio pieno

SICUREZZA PER BAMBINI

A causa della mancanza dei sedili posteriori tener conto delle seguenti particolarità per il trasporto sicuro dei bambini.

 Rispettare inoltre tutte le avvertenze generali riportate sul libretto Uso e manutenzione della MINI e MINI Cabrio sul trasporto sicuro dei bambini. ◀

Il posto giusto per i bambini

In linea di principio il sedile passeggero anteriore nella Sua MINI è adatto al montaggio di sistemi universali di ritenuta per bambini di tutte le età, approvati per la rispettiva fascia di età.

 Se per un qualsiasi motivi si rendesse necessario utilizzare il sistema di ritenzione per bambini sul sedile lato passeggero, gli airbag del lato passeggero anteriore devono essere assolutamente disattivati, altrimenti in caso di attivazione degli airbag esiste un elevato rischio di lesioni. ◀

Per ulteriori informazioni riguardo alla disattivazione degli airbag del lato passeggero anteriore, vedi libretto Uso e manutenzione della MINI e MINI Cabrio.

VANI PORTAOGGETTI



MV05776CMA



MV05775CMA

Sotto il pianale anteriore del vano bagagli si trovano due vani portaoggetti supplementari.

Sbloccaggio

Ruotare il pomello in posizione orizzontale, vedi freccia.

Bloccaggio

Ruotare il pomello in posizione verticale.

Aprire il pianale ribaltandolo in alto

Sollevare il pianale del vano bagagli e spingerlo in avanti, vedi freccia.

TRIANGOLO DI SOSTA*



Il triangolo di sosta d'emergenza è collocato sotto il pianale del vano bagagli.

CARICO

 Osservare inoltre le avvertenze riportate nel libretto Uso e manutenzione della MINI e MINI Cabrio su come effettuare il caricamento in vettura, in caso contrario si compromette la sicurezza d'esercizio della vettura e al tempo stesso si contravviene ai regolamenti sull'immatricolazione. Il trasporto di persone nel vano bagagli non è consentito. ◀

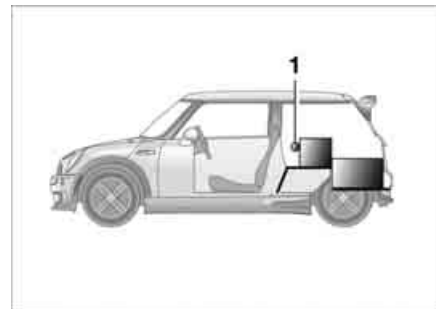

Sistemazione del carico

- ▷ Sistemare gli oggetti pesanti portandoli più avanti possibile, in basso direttamente dietro la barra di trattenuta oggetti 1
- ▷ Non accatastare oltre la barra di trattenuta oggetti.

QUALITÀ DEL CARBURANTE



Osservare tutte le avvertenze riportate nel libretto Uso e manutenzione della MINI e MINI Cabrio relative alla qualità del carburante e al rifornimento, in caso contrario potrebbero prodursi danni permanenti al motore. ◀

- ▷ Il motore della Sua vettura è impostato per l'alimentazione con:
Super Plus, 98 RON.
Per ottenere i valori nominali di prestazioni e consumo, fare rifornimento di preferenza con questo tipo di benzina.
- ▷ È possibile utilizzare anche:
Super senza piombo, 95 RON.
Questa benzina si trova anche con le denominazioni DIN EN 228 o Eurosuper.

SOSTITUZIONE DELLE RUOTE

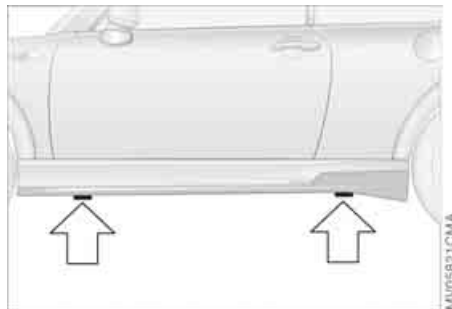

Sollevamento della vettura

Prima di sollevare la vettura applicare le sedi previste, onde evitare danni alle minigonne sottoporte.

Le sedi fanno parte della dotazione della vettura. Vogliate portarle appresso al termine fissato in officina.

Riserraggio dei bulloni ruota

Coppia di serraggio: 140 Nm

Sicurezza per bulloni ruote

Nella MINI COOPER S con il kit GP John Cooper Works non esiste alcun coperchio.

CURA E MANUTENZIONE DELLA VETTURA

Lavaggio della vettura



Non portare a lavare la MINI COOPER S con il kit GP John Cooper Works in impianti di lavaggio automatici o in tunnel di lavaggio, altrimenti vengono danneggiati lo spoiler e il cofano posteriore. Non utilizzare idropulitrici a vapore o pulitori ad alta pressione nella zona del numero di serie sul tetto e dell'attacco dello spoiler posteriore al lunotto posteriore, altrimenti possono verificarsi dei danni. ◀

Cerchi in lega leggera

La Sua MINI è dotata di cerchi in lega leggera di peso ridotto. Avere cura di questi ultimi utilizzando un gel per la pulizia di cerchi MINI. Per la rimozione totale della polvere dei freni potrà acquistare una spazzola speciale per la pulizia con vari supporti presso il Suo Centro Assistenza MINI.

DATI DEL MOTORE

		MINI COOPER S con il kit GP John Cooper Works
Cilindrata N° cilindri	cm ³	1598 4
Potenza massima al regime di	kW/CV giri/min	160/218 7100
Coppia massima al regime di	Nm giri/min	250 4600

PRESTAZIONI

		MINI COOPER S con il kit GP John Cooper Works
Velocità massima	km/h	240
Accelerazione da: 0 a 100 km/h	s	6,5

MASSE

		MINI COOPER S con il kit GP John Cooper Works
Massa a vuoto in ordine di marcia con 75 kg di carico, con rifornimento al 90%, senza optional con cambio manuale	kg	1195
Massa totale ammessa con cambio manuale	kg	1400
Carico	kg	280
Carico ammesso sull'avantreno	kg	890
Carico ammesso sul retrotreno	kg	730
Carico ammesso sul tetto, con speciale portabagagli MINI sul tetto	kg	75
Volume del vano bagagli in conformità a VDA	l	670

DIMENSIONI

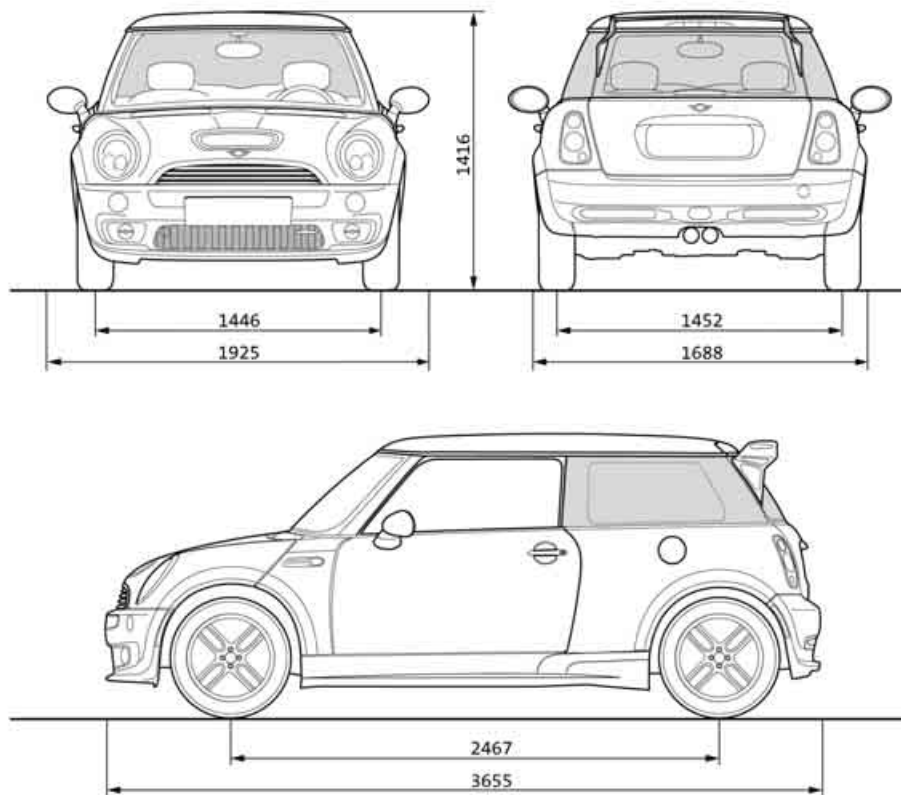

Tutti i dati sono espressi in millimetri. Diametro di volta minimo \varnothing 10,66 m.



01.49.0.012.348

ADD ME.